

1.

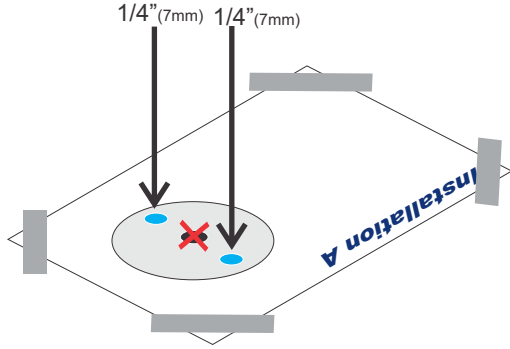

Use the template on the bottom of the page, and secure it to installation surface. Drill holes as shown. Remove after drilling.

Utilice la plantilla en la parte inferior de la página, y asegúrela a la Superficie de la instalación. Perfore un agujero como se muestra. Quítelas después de la perforación.

Utilisez le modèle en bas de la page et fixez-le à la surface d'installation. Percez des trous comme indiqué. Retirez après perçage.

2.

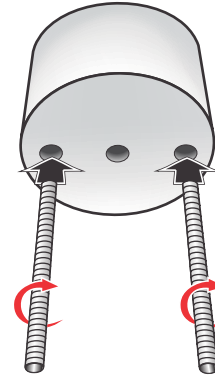

Thread bolts into left and right holes until snug. Loctite or other thread sealant is recommended.

Coloque los tornillos de rosca en los agujeros de la izquierda y derecha hasta que queden apretados. Se recomienda usar Loctite o sellador.

Vissez des boulons dans les trous droite et gauche jusqu'à l'ajustement. Le Loctite ou autre produit d'étanchéisation est recommandé.

3.

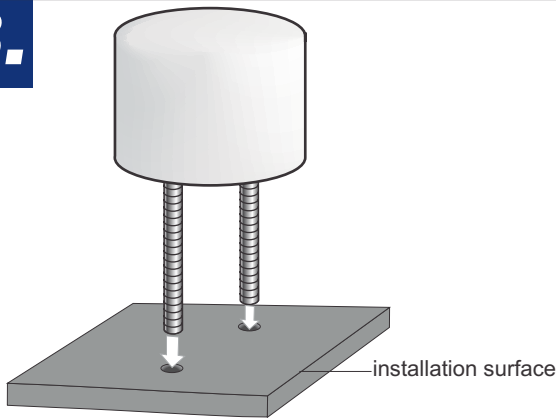

Insert bolts in the holes drilled into installation surface as shown in step 1.

Inserte los tornillos en los agujeros perforados en la superficie de instalación, como se muestra en el paso 1.

Insérez des boulons dans les trous percés dans la surface d'installation comme illustré dans l'étape 1.

4.

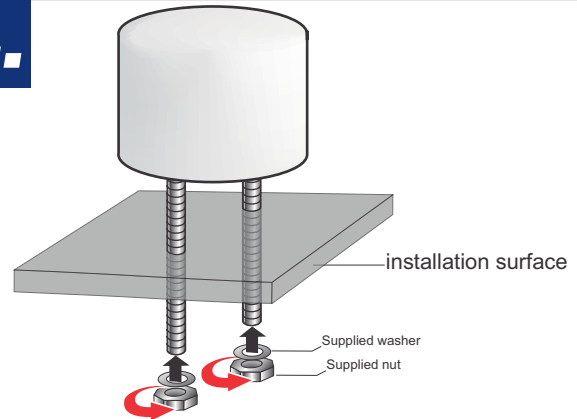

From beneath installation surface, thread on and tighten provided nuts securely to bolts.

Bajo la superficie de la instalación, enrosque y apriete siempre las tuercas a los tornillos de manera segura.

Sous la surface d'installation, placez et serrez bien les écrous fournis autour des boulons.



A  
method

To download PDF instructions on mobile device, scan tag below with device.\*

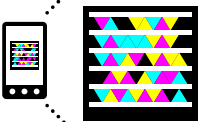

To view other Anti-slide knob products on mobile device, scan tag below with device.\*

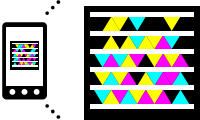

Get the free Microsoft mobile app <http://gettag.mobi>  
\*Mobile app required.

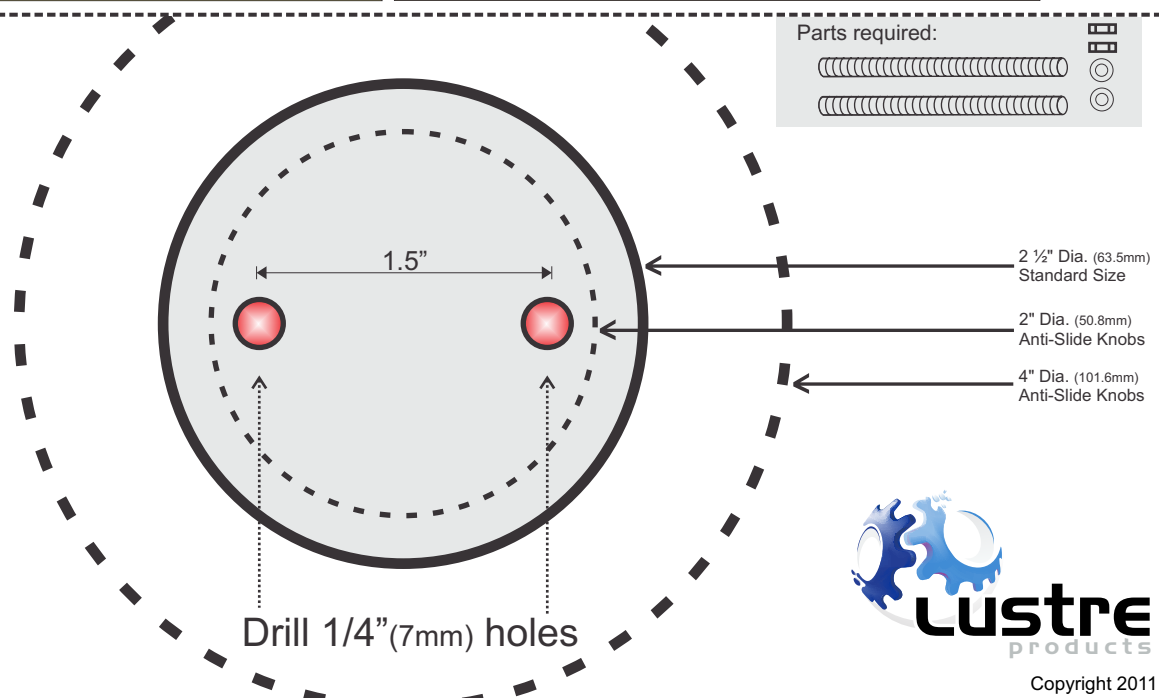

1.

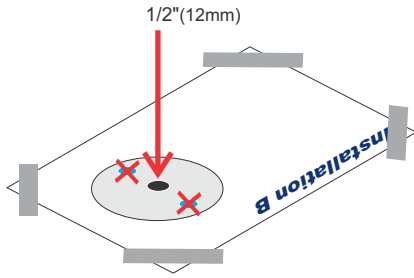

**US** Use the template on the bottom of the page, and secure it to installation surface. Drill hole as shown. Remove after drilling.  
**MX** Utilice la plantilla en la parte inferior de la página, y asegúrela a la superficie de la instalación. Perfore el agujero como se muestra. Quitela después de la perforación.  
**FR** Utilisez le modèle en bas de la page et fixez-le à la surface d'installation. Percez des trous comme indiqué. Retirez après perçage.

2.

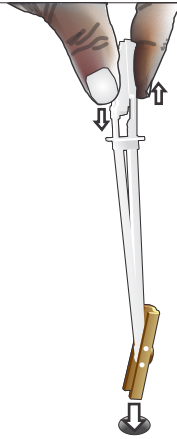

**US** Slide plastic straps to position toggler. Insert toggler into 1/2" (12mm) drilled hole of installation surface.  
**MX** Deslice las correas de plástico para colocar toggler. Insertar toggler en el agujero de 1/2" (12mm) sobre la superficie de la instalación.  
**FR** Faites glisser les attaches en plastique pour positionner l'ancrage murale en plastique (toggler). Insérez celui-ci sur 1/2" (12mm) dans le trou percé dans la surface d'installation.

3.

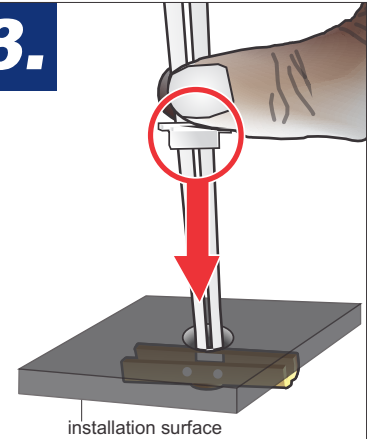

**US** Slide flange cap down into 1/2" (12mm) drill hole of installation surface.  
**MX** Deslice la tapa hacia abajo en la brida 1/2" (12mm) hacia el agujero de la superficie de la instalación.  
**FR** Faites glisser la tête de bride sur 1/2" (12mm) dans le trou percé dans la surface d'installation.

4.

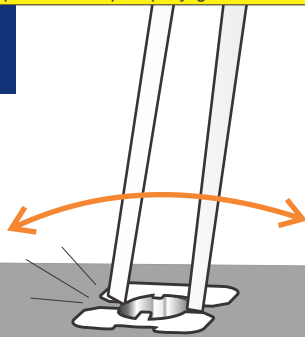

**US** Bend plastic straps until they break off of the flange cap.  
**MX** Doblar las correas de plástico hasta que se rompan de la tapa de la brida.  
**FR** Pliez les attaches en plastique jusqu'à ce qu'elles se détachent de la tête de bride.

5.

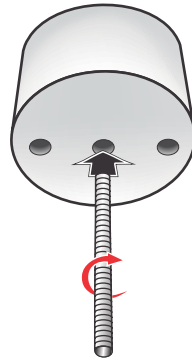

**US** Thread bolt into center hole until snug. Loctite or other thread sealant is recommended.  
**MX** Enrosque el tornillo en el agujero del centro hasta que quede apretado. Se recomienda Usar Loctite o sellador.  
**FR** Vissez les boulons dans le centre du trou jusqu'à ajustement. Le Loctite ou autre produit d'étanchéité est recommandé.

6.

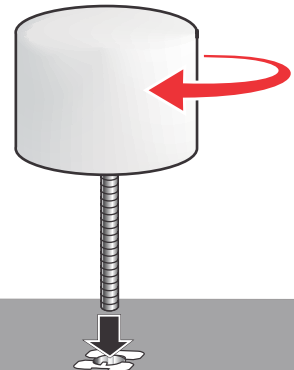

**US** Insert and thread other end of bolt into drilled hole until snug. Loctite or other thread sealant is recommended.  
**MX** Insertar y enrosar otro extremo del hilo del perno en el agujero perforado hasta que quede apretado. Se recomienda usar Loctite o sellador de roscas.  
**FR** Insérez et vissez l'autre côté du boulon dans le trou percé jusqu'à ajustement. Le Loctite ou autre produit d'étanchéité est recommandé.



**B**  
method

To download PDF instructions on mobile device, scan tag below with device.\*

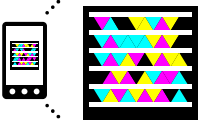

To view other Anti-slide knob products on mobile device, scan tag below with device.\*

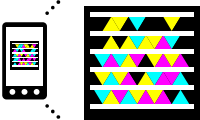

Get the free Microsoft mobile app <http://gettag.mobi>  
\*Mobile app required.

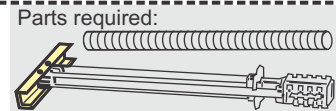
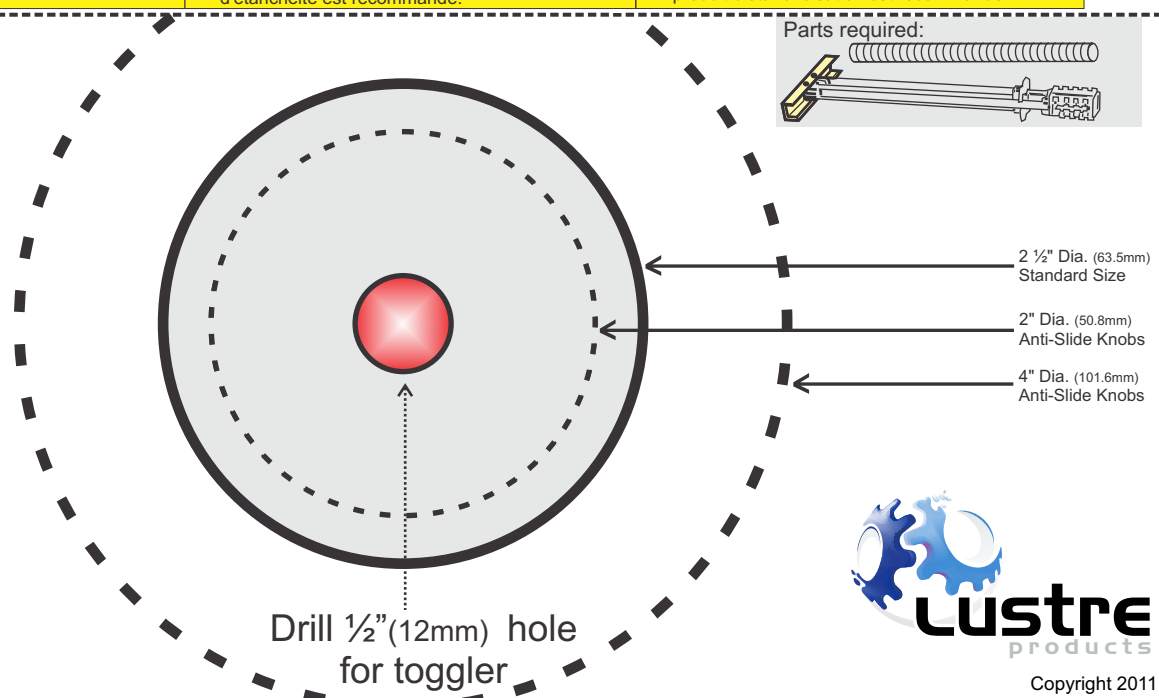

2 1/2" Dia. (63.5mm)  
Standard Size  
2" Dia. (50.8mm)  
Anti-Slide Knobs  
4" Dia. (101.6mm)  
Anti-Slide Knobs